

Rauch- und Kochanlagen



... für die Industrie

Sorgo[®]

ANLAGENBAU GmbH

Hermetic-Heißbrauchanlagen
für umweltfreundliche,
energiesparende
Produktion



Starke Komponenten ...

ob Türgriff oder die selbst arretierenden Türhebebänder – alles wird aus hochwertigem Edelstahl gefertigt – für dauerhafte Funktionstüchtigkeit •



Wegweisende Rauch-, Koch-, Brat- und Intensivkühlanlagen für jede Betriebsgröße zum **Umröten – Trocknen – Heißbräuchern – Kalträuchern – Kochen – Braten und Kühlen**.

Die große Bandbreite der Anwendungsbereiche sowie die reichhaltige Serienausstattung ermöglichen Spitzenqualitäten von Fleisch-, Geflügel-, Fisch- und Käseprodukten.

Sorgo schafft Mehrwert für Ihre Produkte – durch Innovation, Technologie und Top-Qualität •



Sorgo-Heißrauch-, Koch- und Intensivkühlanlagen in industrieller Bauform zeichnen sich durch erstklassige Verarbeitung und Zuverlässigkeit aus.

Kunden weltweit schätzen die zukunftsweisende Technologie und die praxismgerechte Technik. Hervorzuheben sind auch die einfache Bedienung sowie die problemlose Wartung der Anlagen.

Die **neuentwickelte Umluftverteilung** mit sehr hoher Umluftleistung und herausragenden Leistungsdaten gewährleisten eine einzigartige Prozessverkürzung. Durch diese neuartige Konstruktion wird einerseits ein Höchstmaß an Beschickungskapazität erreicht, und andererseits wird ein Minimum an Gewichtsverlusten erzielt. Jede Wageneinheit verfügt über eine eigene Umluftverteilung mit angepasster, mehrstufiger Umluftgeschwindigkeit für eine extrem schnelle und gleichmäßige Trocknung.

Erwähnenswert ist auch die starke Rauchleistung der *Sorgo-Reiberaucherzeuger Industrie* und *Sorgo-Glimmraucherzeuger*, sowie der *Sorgo-Dampfraucherzeuger* .



Durchdacht bis ins letzte Detail. Erstklassige Konzeption und beste Verarbeitung mit glattflächigem Edelstahl garantieren eine einfache Reinigung, dauerhaften Betrieb und erfüllen sämtliche Hygieneansprüche. Das Spülwasser bzw. das Reinigungsabwasser läuft automatisch über Klappen in die Abwasserrinne. Der Übergang vom Anlagenboden zur Abwasserrinne ist in Edelstahl ohne Trennfuge ausgeführt .



Neueste Computertechnologie steuert die einzelnen Sektionen in Perfektion

ÜBERSICHTLICHE BEDIENUNG · HOHE AUFLÖSUNG · ALLE DATEN AUF EINEN BLICK

Je nach individuellen Anforderungen stehen verschiedene Steuerungssysteme zur Auswahl •



Sorgo Recocent 9000 ist das zentrale Hightech-Auszeichnungssystem. Es ermöglicht dem Anwender ein komfortables Qualitätsmanagement nach HACCP mit Produktionskontrolle. Einfache Vernetzbarkeit aller Sorgo-Steuerungen auf einem Zentral-Computer. Eine breite Palette wie Aufzeichnungsintervall, Zoomfunktion, Bildaufbaufolge, Prozessliste, Multitaskingfähigkeit sowie Alarmgrenzwerte für alle aufzeichnenden Anlagen, Datenausgabe in Bild, numerische und/oder grafische Druckform usw. zeichnen die auf die Erfordernisse der täglichen Praxis zugeschnittene Software-Architektur aus. Programmierung und PC-Fernabfrage über Netzwerk oder Internet. Fernüberwachung-Fernwirktechnik mit Sorgo-Control. Alle Bedienerfunktionen sind in menügeführte Gruppen aufgegliedert, wodurch eine unkomplizierte und logische Handhabung sichergestellt ist •



Räuchern – Kochen – Intensivkühlen

Technische Details und Daten

Mehrwagenkammern, einreihige Ausführung,
von 2 bis 8 Wagen lieferbar

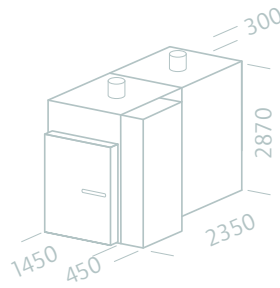

Typ 6000

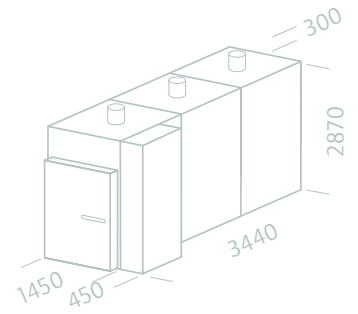

Typ 9000



**Ausgereifte und bewährte Technik
für optimale Produktergebnisse.**

Die intelligente Anlagentechnik gewährleistet gleichmäßige Qualität – jederzeit reproduzierbar – mit einem Höchstmaß an Wirtschaftlichkeit.

Sorgo-Reiberaucherzeuger der Typenreihe Industrie versorgen Heißrauch-Großanlagen mit ausgiebiger und ausgezeichneter Rauchqualität.

Eine perfekt hygienische Aufstellung sowie ein effizient integriertes Reinigungssystem sorgen für minimalen Arbeitsaufwand. Gewünschte Rauchintensitäten und eine Vielzahl von Raucharomen sind über Computersteuerungen variabel einstellbar. Das Automatik-Holzmagazin zum Beladen von mehreren Hölzern ermöglicht Langzeitprozesse übers Wochenende. Das Sorgo-Reiberauchsystem in Verbindung mit der ausgeklügelten Heißrauchtechnik ist ausgesprochen umweltfreundlich – Vorschriften wie TA-Luft und TA-Abwasser werden ohne Nachverbrennung problemlos eingehalten. Aufwändige Abluftreinigungsanlagen sind nicht erforderlich •

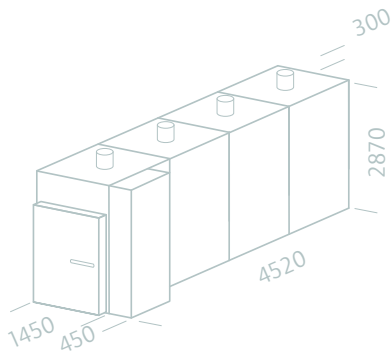

Typ 12000

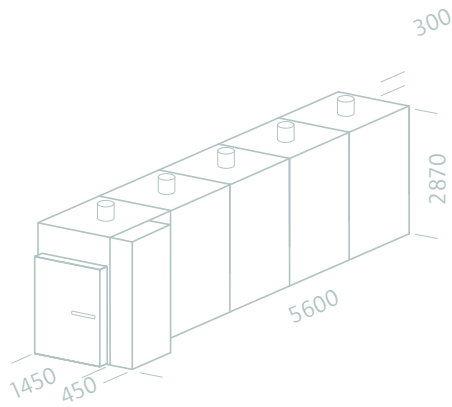

Typ 15000

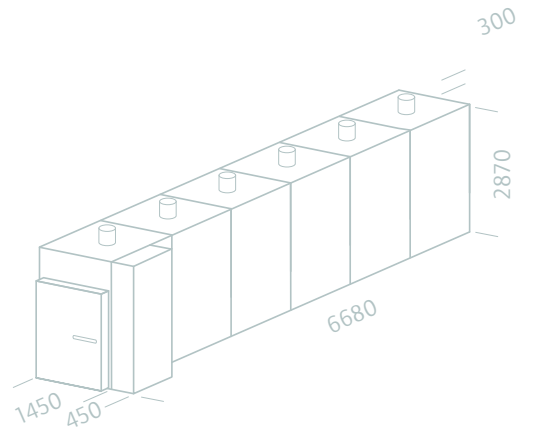

Typ 18000

Heizleistung kW

Type	Motorumlufteleistung (kW)	Elektro	Öl	Gas
6000	8	57	57	57
9000	12	84	84	84
12000	15	112	112	112
15000	18	140	140	140
18000	21	168	168	168
24000	30	224	-	-
30000	36	280	-	-
36000	42	336	-	-

Verbrauch kg/h

Rauchwagen

Type	ND-Dampf 0,3 – 0,5 bar	HD-Dampf 6 – 8 bar	Anzahl	B/T/H (cm)
6000	100	110	2	100/100/200
9000	150	165	3	100/100/200
12000	200	220	4	100/100/200
15000	250	275	5	100/100/200
18000	300	330	6	100/100/200
24000	400	440	8	100/100/200
30000	500	550	10	100/100/200
36000	600	660	12	100/100/200

Größere Anlagen auf Anfrage.

*Zweireihige Ausführung,
von 4 bis 16 Wagen lieferbar*

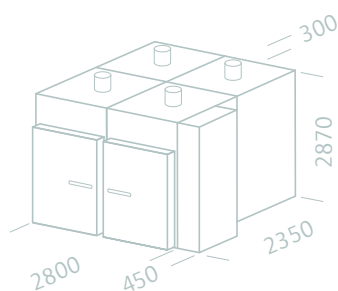

Typ 12000

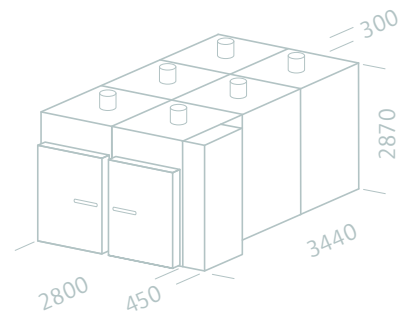

Typ 18000

Sorgo®

ANLAGENBAU GmbH

Entwicklung und Herstellung von Anlagen zur Räucher-,
Wärme- und Kühlbehandlung von Fleisch-, Fisch- und Käseprodukten



9020 Klagenfurt · Austria · Hirschstraße 39 · Industriezone West
T +43 463 34242 F +43 463 36787 · office@sorgo.at

www.sorgo.at